

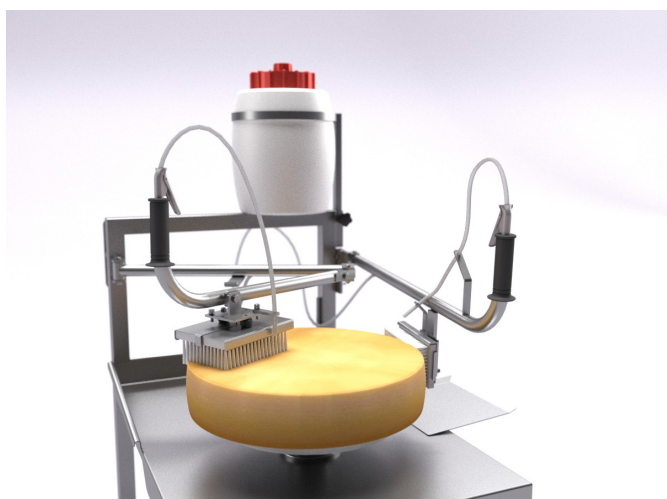

# G4T

MACHINE MANUELLE DE SOINS POUR  
FROMAGES À PÂTE DURE OU MI-DURE

POUR PETITES FROMAGERIES



## PRÉSENTATION

Machine manuelle de soins pour frotter les fromages à pâte dure ou mi-dure. La construction est en acier inoxydable et matériaux synthétiques. Le moteur et la partie électrique sont protégés.

Cette machine est destinée aux petites fromageries ou peut servir de machine d'appoint chez les affineurs.

## TRAVAIL

L'opérateur prend une meule sur l'étagère, la retourne sur le plateau en s'aidant de la surface prévue à cet effet

La mise en rotation de la meule se fait lors du soulèvement de la brosse talon

L'alimentation en eau est directe et indépendante sur chaque brosse grâce à un réglage par gâchette. Soins individuels des meules, dosage rapide et précis

## AVANTAGES

Brosses mobiles pour épouser la surface de la meule

Nettoyage rapide et aisé

Brosses démontables sans outil

## DONNÉES TECHNIQUES

Les valeurs spécifiées ci-dessous sont données à titre indicatif. Certaines adaptations peuvent être réalisées sur demande.

### CARACTÉRISTIQUES

Masse approximative (env.)	70 kg
Cadence	100 à 130 meules / h

### ELECTRICITÉ

Tension assignée (Tolérance $\pm 5\%$ )	3x400 Vac 3LNPE
Courant assigné	6 A
Fréquence	50 Hz
Puissance installée	0.18 kW
Consommation moyenne	0.1 kWh
Bâtiment: Interrupteur différentiel FI (DDR)	30 mA, type B, HI
Bâtiment: Coupe de surintensité en amont	16 A/C

**Remarques particulières:** le réseau électrique qui alimente les caves doit impérativement être équipé d'un disjoncteur différentiel (Fi).

### ÉQUIPEMENT STANDARD

- ❑ Réservoir à saumure
- ❑ Bidon de récupération
- ❑ Brosses en risette synthétique
- ❑ Brosse talon concave (convient à toutes formes de talons)
- ❑ Brosses démontables sans outil
- ❑ Fiche triphasée type 15 ou Euro (Exportation: sans fiche)
- ❑ 20m de câble électrique

### OPTIONS

- ❑ Plateaux interchangeables sans outil
- ❑ Brosse talon à position réglable permettant de traiter toute la plage de dimensions.
- ❑ Système d'aide au retournement adapté au talon des Beauforts.
- ❑ Diverses qualités de brosses pour un soin adapté.

## ENCOMBREMENT

Dimensions en mm

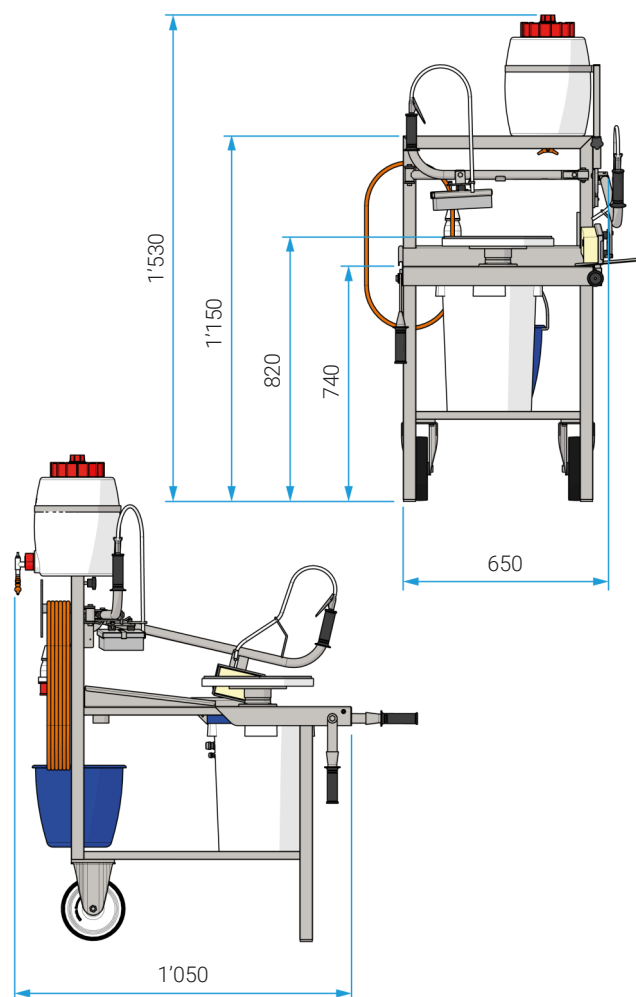

## DIMENSIONS DES FROMAGES

