

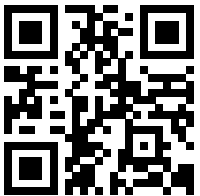

MG1



Informations complémentaires



MÉLANGEUR À FROMAGE RÂPÉ

Convient également à toutes sortes de produits tels que granulés, poudre, salade

Article JNJ
#013769

AVANTAGES



Mélangeur de conception simple et pratique, entièrement en acier inoxydable



Châssis équipé de quatre pieds réglables, avec possibilité de fixation au sol, ou roues en option



Vitesse et durée de rotation du tonneau réglables

CADENCE DE FONCTIONNEMENT

Le tonneau brasse une masse de 60kg de mélange pour fondue en 2 à 4 minutes (Suivant la recette).
En alternant 2 fûts, vous pouvez ainsi préparer 450 à 720kg de mélange par heure.

DONNÉES TECHNIQUES

CHÂSSIS

▪ Longueur	1'405 mm
▪ Largeur	750 mm
▪ Hauteur	1'235 mm

CAPACITÉS

▪ Volume du tonneau	200 litres
▪ Capacité en travail	Selon produit
▪ Vitesse de rotation du tonneau	0-17 t/min
▪ Durée du cycle	Paramétrable aux besoins

ELECTRICITÉ

▪ Alimentation	3 x 400VAC + N + PE /10A/50Hz
▪ Puissance installée	1.1 kW

Note : Les valeurs indiquées ci-dessus ne sont données qu'à titre indicatif et peuvent bien-entendu être adaptées selon les besoins propres à chaque client.

CEINTURE DE MAINTIEN DU TONNEAU RIGIDE ET DÉMONTABLE AISÉMENT



OUTILS DE BRASSAGE ADAPTÉS EN FONCTION DE VOS PRODUITS

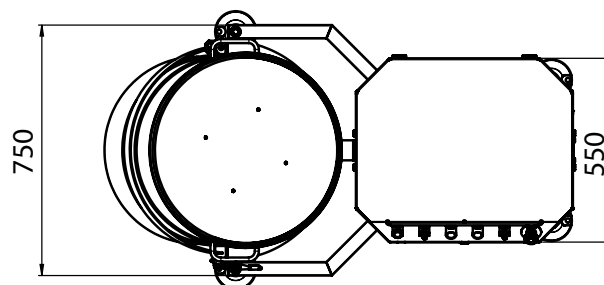
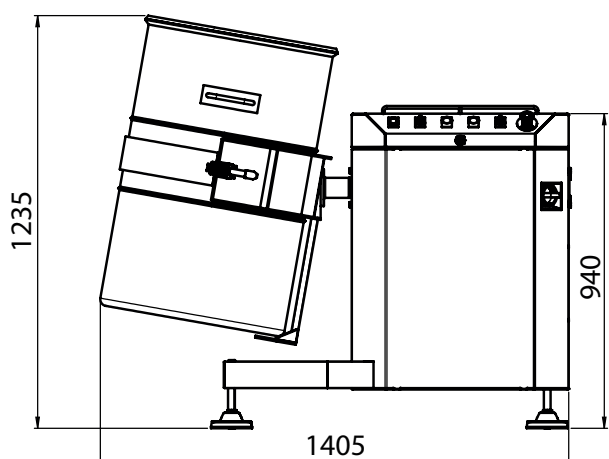

Polyvalence et flexibilité au service de la qualité

© 2011-2017 JNJ automation SA, tous droits réservés. Les produits et spécifications présentés dans ce document sont susceptibles d'évoluer à tout moment et sans préavis

FP_MG1_V1_2015-06



JNJ automation SA
Impasse de la Maladaire 5
Case postale 208
CH-1680 Romont
Switzerland

Tél +41 26 656 9000
Fax +41 26 656 9001
Mail info@jnj.swiss
Web www.jnj.swiss